

Informe de Actividades Diciembre 2018

Huehuetenango 28 de diciembre de 2018

Señor
Juan Carlos Carías Estrada
Secretario de Seguridad Alimentaria y Nutricional
Su Despacho

Respetuosamente me dirijo a usted, para presentar el Informe de Actividades realizadas durante el mes de Diciembre de 2018, con el fin de dar cumplimiento a la cláusula tercera del CONTRATO ADMINISTRATIVO DE SERVICIO TÉCNICO, que a continuación se describe:

1. Contrato No. DSESAN-516-2018-029
2. Nombre: Mercedes Abigail Girón Gómez
3. Unidad Administrativa: Fortalecimiento Institucional / Huehuetenango
4. A continuación detallo las actividades realizadas:



No.	ACTIVIDADES CONTENIDAS EN CONTRATO	ACTIVIDADES REALIZADAS
1	a) Apoyar la conformación, funcionamiento y/o monitoreos de las Comisiones Municipales, Comunitarias de Seguridad Alimentaria y Nutricional (COMUSAN y COCOSAN) o similar, para la implementación de acciones de Seguridad Alimentaria y Nutricional.	<ul style="list-style-type: none"> • Coordinación con integrantes de la Comisión Municipal de seguridad alimentaria y nutricional y apoyo en la toma de decisiones por la implementación de actividades en el municipio de San Rafael Petzal
2	b) Orientar la elaboración, monitoreo del cumplimiento de los objetivos y diagnóstico de situación del Plan Operativo anual de las COMUSAN o similar, para promover la inclusión de acciones en proyectos y programas de Seguridad Alimentaria y Nutricional en el marco del POASAN, para su respectiva retroalimentación a la Delegación Departamental de la SESAN.	<ul style="list-style-type: none"> • Cumplimiento de actividades establecidas en el Plan Operativo anual, en conjunto de la Comisión Municipal de Seguridad Alimentaria y Nutricional. Entre ellas el proyecto de mejoramiento de vida en caserío de Twipic del municipio de San Rafael Petzal
3	c) Apoyar el seguimiento y la ejecución de actividades en el ámbito municipal y comunitario, a fin de monitorear el cumplimiento de objetivos de planes institucionales como el Plan Estratégico en Seguridad Alimentaria y Nutricional, Planes Coyunturales, entre otros.	<ul style="list-style-type: none"> • Apoyo en la actualización mensual de mapeo de actores y Participación de instituciones en actividades establecidas y reuniones ordinarias de COMUSSAN
4	d) Apoyar a las COMUSAN o similar en los procesos de coordinación, diseño, validación, aplicación de las estrategias, metodologías y la implementación de Diagnósticos Municipales y Comunitarios de la situación Alimentaria y Nutricional, que permitan contar con la información para elaborar los informes de Salas Situacionales, entre otros.	<ul style="list-style-type: none"> • Apoyo a la Comisión Municipal de Seguridad Alimentaria y Nutricional en la actualización de sala situacional municipal.

5	e) Apoyar las acciones relacionadas con la implementación de herramientas e instrumentos de monitoreo y evaluación del Sistema de Información Nacional de Seguridad Alimentaria y Nutricional en el ámbito municipal y comunitario.	<ul style="list-style-type: none"> • Apoyo en realización de monitoreos a niños con desnutrición aguda, mujeres embarazadas con bajo peso y Recién nacidos con bajo peso al nacer detectados en el municipio de San Rafael Petzal
6	f) Documentar, sistematizar e informar al Delegado Departamental, sobre las actividades, reportes e informes de avance y proyectos, informes de resultados u otros de información específica que le correspondan a nivel técnico y administrativo que sea requerido por el Delegado Departamental o autoridades superiores.	<ul style="list-style-type: none"> • Apoyo en brindar información a delegado departamental sobre las actividades que se realizan semana a semana en el municipio de San Rafael Petzal
7	g) Otras actividades que le sean requeridas por el Delegado Departamental, la Dirección de Fortalecimiento Institucional y el Despacho Superior.	<ul style="list-style-type: none"> • Apoyo y participación en actividades requeridas por delegado departamental.

5. Los documentos que respaldan el producto del trabajo realizado se encuentra en los archivos de la dirección de Fortalecimiento Institucional de SESAN.

Atentamente,

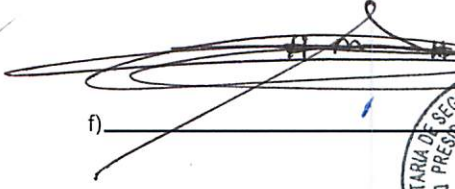
f) 
 DPI 3342 62836 1301

f) 

f) 
Ing. René Martínez Farfán
 DIRECTOR DE FORTALECIMIENTO INSTITUCIONAL
 Secretaría de Seguridad Alimentaria y Nutricional
 -SESAN-

f) 
Licda. Maíra Ruano Estrada de García
 Subsecretaria Técnica
 Secretaría de Seguridad Alimentaria y Nutricional
 -SESAN-

Lilian Elizabeth Morales-Rivera
 Subsecretaria Administrativa
 Secretaría de Seguridad Alimentaria y Nutricional
 -SESAN-

Informe Final de Actividades

Huehuetenango 28 de diciembre de 2018

Señor
Juan Carlos Carías Estrada
Secretario de Seguridad Alimentaria y Nutricional
Su Despacho

Respetuosamente me dirijo a usted, para presentar el Informe de Actividades realizadas durante el periodo del 1 de Octubre al 31 de Diciembre de 2018, con el fin de dar base a la cláusula décima tercera del CONTRATO ADMINISTRATIVO DE SERVICIOS TÉCNICO, que a continuación se describe:

1. Contrato No. DSESAN-516-2018-029
2. Nombre: Mercedes Abigail Girón Gómez
3. Unidad Administrativa: Fortalecimiento Institucional / Huehuetenango
4. A continuación detallo las actividades realizadas:



No.	ACTIVIDADES CONTENIDAS EN CONTRATO	ACTIVIDADES REALIZADAS
1	a) Apoyar la conformación, funcionamiento y/o monitoreos de las Comisiones Municipales, Comunitarias de Seguridad Alimentaria y Nutricional (COMUSAN y COCOSAN) o similar, para la implementación de acciones de Seguridad Alimentaria y Nutricional.	<ul style="list-style-type: none">• Apoyo en la conformación y funcionamiento de la Comisión Municipal de Seguridad Alimentaria y Nutricional, participación en reuniones ordinarias y extraordinarias de COMUSSAN (3) en el municipio de San Rafael Petzal
2	b) Orientar la elaboración, monitoreo del cumplimiento de los objetivos y diagnóstico de situación del Plan Operativo anual de las COMUSAN o similar, para promover la inclusión de acciones en proyectos y programas de Seguridad Alimentaria y Nutricional en el marco del POASAN, para su respectiva retroalimentación a la Delegación Departamental de la SESAN.	<ul style="list-style-type: none">• Apoyo en el cumplimiento de 3 actividades establecidas en el POA 2018, entre ellas el proyecto de mejoramiento a las condiciones de vida. y apoyo a la realización del POA 2019 en conjunto con la Comisión Municipal de Seguridad Alimentaria y Nutricional con acciones que promuevan a la población lo que es seguridad alimentaria y nutricional
3	c) Apoyar el seguimiento y la ejecución de actividades en el ámbito municipal y comunitario, a fin de monitorear el cumplimiento de objetivos de planes institucionales como el Plan Estratégico en Seguridad Alimentaria y Nutricional, Planes Coyunturales, entre otros.	<ul style="list-style-type: none">• Apoyo y seguimiento con representantes de la Comisión Municipal de seguridad alimentaria y nutricional en relación a el cumplimiento de objetivos trazados por los mismos donde se promueve la seguridad alimentaria y nutricional, y actualización en tres ocasiones de actores en el municipio de San Rafael Petzal
4	d) Apoyar a las COMUSAN o similar en los procesos de coordinación, diseño, validación, aplicación de las estrategias, metodologías y la implementación de Diagnósticos Municipales y Comunitarios de la situación Alimentaria y Nutricional, que permitan contar con la información para elaborar los informes de Salas Situacionales, entre otros.	<ul style="list-style-type: none">• Apoyo y coordinación mediante 3 reuniones con las distintas instituciones que apoyan a la Comisión Municipal de Seguridad Alimentaria y Nutricional en el diagnostico de la situación actual en SAN del municipio de San Rafael Petzal, para llevar a cabo la actualización de sala situacional municipal. (3)

5	e) Apoyar las acciones relacionadas con la implementación de herramientas e instrumentos de monitoreo y evaluación del Sistema de Información Nacional de Seguridad Alimentaria y Nutricional en el ámbito municipal y comunitario.	<ul style="list-style-type: none"> • Apoyo en el municipio de San Rafael Petzal con el monitoreo a niños con desnutrición aguda, cumpliendo los protocolos establecidos, niños severos cada 8 días y niños moderados cada 15 días, realizando acciones que fortalezcan lo que es seguridad alimentaria y nutricional (12 veces cada niño) con entrega de incaparina a cada uno por medio del banco de alimentos de la COMUSSAN
6	f) Documentar, sistematizar e informar al Delegado Departamental, sobre las actividades, reportes e informes de avance y proyectos, informes de resultados u otros de información específica que le correspondan a nivel técnico y administrativo que sea requerido por el Delegado Departamental o autoridades superiores.	<ul style="list-style-type: none"> • Apoyo a delegado departamental en la documentación de actividades a realizar día con día en el municipio de San Rafael Petzal (entrega de 13 bitácoras)
7	g) Otras actividades que le sean requeridas por el Delegado Departamental, la Dirección de Fortalecimiento Institucional y el Despacho Superior.	<ul style="list-style-type: none"> • Apoyo a delegado departamental con participación en 3 Reuniones mensuales con el fin de dar a conocer mecanismos y directrices para el buen desempeño laboral convocadas por el mismo

5. Los documentos que respaldan el producto del trabajo realizado se encuentra en los archivos de la dirección de Fortalecimiento Institucional de SESAN.

Atentamente,

f) 
 DPI 3342-62836 1301

f) 

f) 
Ing. René Martínez Farfán
 DIRECTOR DE FORTALECIMIENTO INSTITUCIONAL
 Secretaría de Seguridad Alimentaria y Nutricional
 -SESAN-

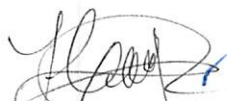
f) 
Licda. Maira Quano Escrada de Garcia
 Subsecretaria Técnica
 Secretaría de Seguridad Alimentaria y Nutricional
 -SESAN-

Liliana Elizabeth Morales Rivera
 Subsecretaria Administrativa
 Secretaría de Seguridad Alimentaria y Nutricional
 -SESAN-