

Informe de Actividades Septiembre 2018

Huehuetenango 28 de septiembre de 2018

Señor
Juan Carlos Carías Estrada
Secretario de Seguridad Alimentaria y Nutricional
Su Despacho

Respetuosamente me dirijo a usted, para presentar el Informe de Actividades realizadas durante el periodo del 3 al 30 de Septiembre de 2018, con el fin de dar cumplimiento a la cláusula tercera del CONTRATO ADMINISTRATIVO DE SERVICIO PROFESIONAL INDIVIDUAL EN GENERAL, que a continuación se describe:

1. Contrato No. DSESAN-498-2018-029
2. Nombre: Nandany Sarai Martínez Domingo
3. Unidad Administrativa: Fortalecimiento Institucional / Huehuetenango
4. A continuación detallo las actividades realizadas:



No.	ACTIVIDADES CONTENIDAS EN CONTRATO	ACTIVIDADES REALIZADAS
1	a) Apoyar la conformación, funcionamiento y/o monitoreos de las Comisiones Municipales, Comunitarias de Seguridad Alimentaria y Nutricional (COMUSAN y COCOSAN) o similar, para la implementación de acciones de Seguridad Alimentaria y Nutricional.	<ul style="list-style-type: none"> • Apoyo y participación en reunión de Comisión Municipal de Seguridad Alimentaria y Nutricional del municipio de Santa Ana Huista, con el objetivo de dar seguimiento a las acciones de Seguridad Alimentaria y Nutricional a nivel municipal y comunitario. • Apoyo y participación en reunión de Consejo Municipal de Desarrollo del municipio de Santa Ana Huista con el objetivo de dar seguimiento a las acciones de Seguridad Alimentaria y Nutricional a nivel municipal.
2	b) Orientar la elaboración, monitoreo del cumplimiento de los objetivos y diagnóstico de situación del Plan Operativo anual de las COMUSAN o similar, para promover la inclusión de acciones en proyectos y programas de Seguridad Alimentaria y Nutricional en el marco del POASAN, para su respectiva retroalimentación a la Delegación Departamental de la SESAN.	<ul style="list-style-type: none"> • Apoyo y participación con miembros de la Comisión Municipal de Seguridad Alimentaria y Nutricional en el análisis de los avances del Plan Operativo Anual y con ello dar respuesta a las actividades planificadas en el mismo.
3	c) Apoyar el seguimiento y la ejecución de actividades en el ámbito municipal y comunitario, a fin de monitorear el cumplimiento de objetivos de planes institucionales como el Plan Estratégico en Seguridad Alimentaria y Nutricional, Planes Coyunturales, entre otros.	<ul style="list-style-type: none"> • Apoyo y participación con integrantes de la Comisión Municipal de Seguridad Alimentaria y Nutricional en el monitoreo al Tratamiento de la Desnutrición Aguda en las comunidades del municipio de Santa Ana Huista donde prevalecen los casos identificados.
4	d) Apoyar a las COMUSAN o similar en los procesos de coordinación, diseño, validación, aplicación de las estrategias, metodologías y la implementación de Diagnósticos Municipales y Comunitarios de la situación Alimentaria y Nutricional, que permitan contar con la información para elaborar los informes de Salas Situacionales, entre otros.	<ul style="list-style-type: none"> • Apoyo en la actualización de la herramienta de Sala Situacional sobre casos con Desnutrición Aguda en el municipio de Santa Ana Huista, esto con información proporcionada por el Ministerio de Salud Pública y Asistencia Social. • Apoyo y participación en reunión de Mesa Técnica DA para coordinar acciones de atención a casos con Desnutrición

		Aguda en el municipio de Santa Ana Huista.
5	e) Apoyar las acciones relacionadas con la implementación de herramientas e instrumentos de monitoreo y evaluación del Sistema de Información Nacional de Seguridad Alimentaria y Nutricional en el ámbito municipal y comunitario.	<ul style="list-style-type: none"> • Apoyo y participación con miembros de la Comisión Municipal de Seguridad Alimentaria y Nutricional del municipio de Santa Ana Huista en la actualización de la herramienta Mapeo de Actores.
6	f) Documentar, sistematizar e informar al Delegado Departamental, sobre las actividades, reportes e informes de avance y proyectos, informes de resultados u otros de información específica que le correspondan a nivel técnico y administrativo que sea requerido por el Delegado Departamental o autoridades superiores.	<ul style="list-style-type: none"> • Apoyo a Delegación Departamental en la elaboración de informes semanales de actividades realizadas en el municipio de Santa Ana Husita.
7	g) Otras actividades que le sean requeridas por el Delegado Departamental, la Dirección de Fortalecimiento Institucional y el Despacho Superior.	<ul style="list-style-type: none"> • Apoyo a Delegación Departamental con la participación en reunión general de equipo para dar seguimiento a las acciones desarrolladas en el municipio y por ende en el departamento de Huehuetenango.

5. Los documentos que respaldan el producto del trabajo realizado se encuentra en los archivos de la dirección de Fortalecimiento Institucional de SESAN.

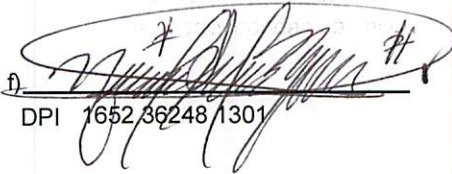
Atentamente,

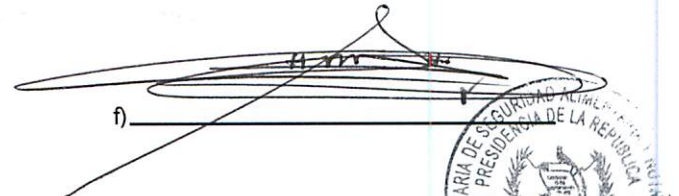
f) 
 DPI 1652362481301

f) 

f) 
Ing. René Martínez Farfán
 DIRECTOR DE FORTALECIMIENTO INSTITUCIONAL
 Secretaría de Seguridad Alimentaria y Nutricional
 -SESAN-

f) 
Lidia María Ruano Estrada de García
 Subsecretaria Técnica
 Secretaría de Seguridad Alimentaria y Nutricional
 -SESAN-

Lilian Elizabeth Morales Rivera
 Subsecretaria Administrativa
 Secretaría de Seguridad Alimentaria y Nutricional
 -SESAN-